

# Einstellmöglichkeiten

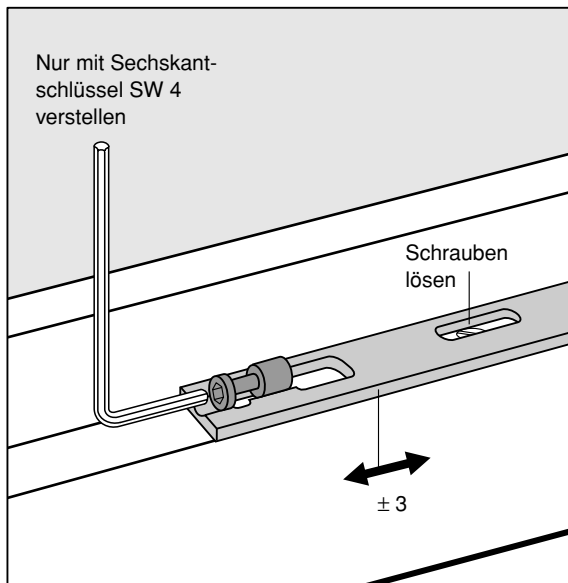

Ecklager R

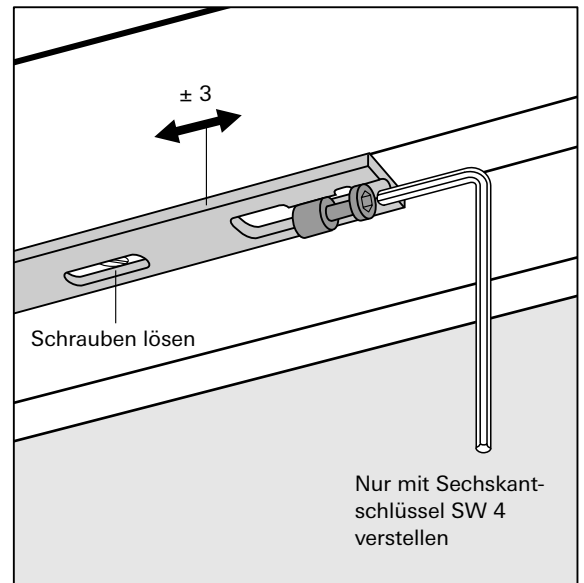

Axerarm R

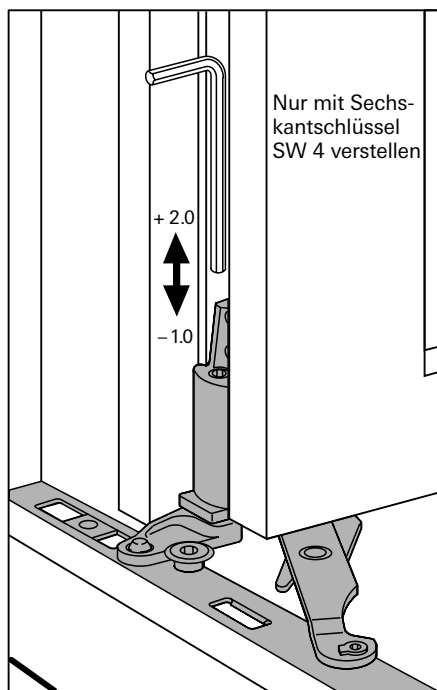

Eckband R

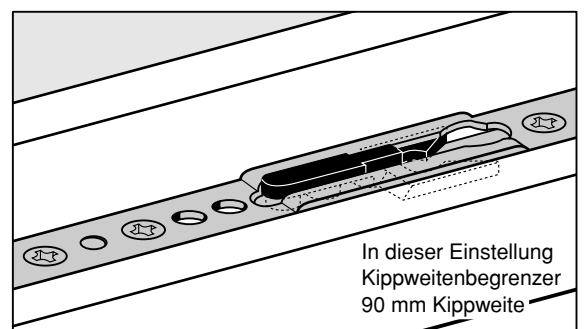

Funktion als Kippweitenbegrenzer bei Axerstulp R Größe 250

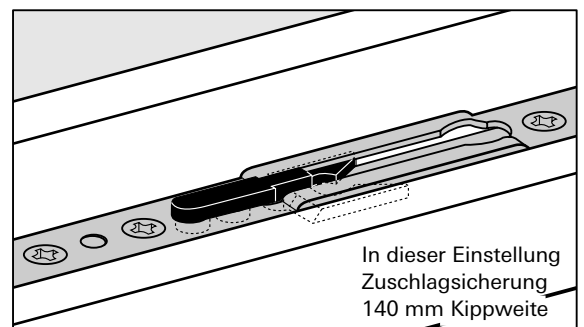

Zuschlagsicherung integriert im Axerstulp R

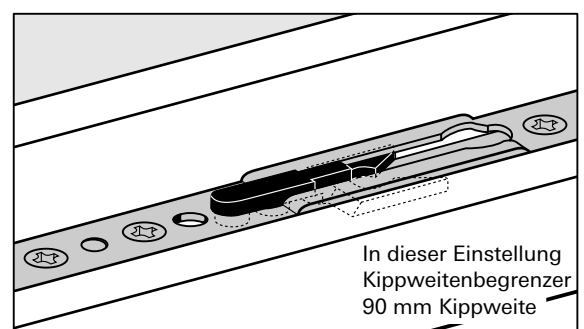

Funktion als Kippweitenbegrenzer bei Axerstulp R Größe 450

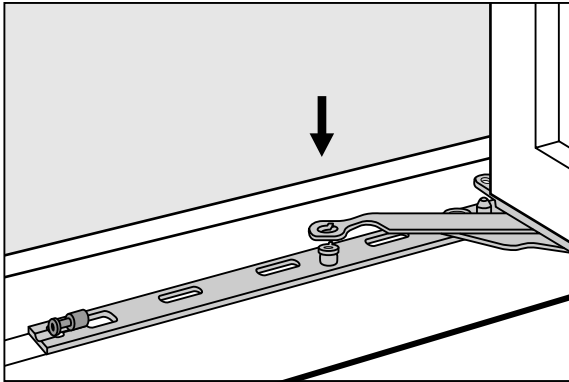

Ecklager R

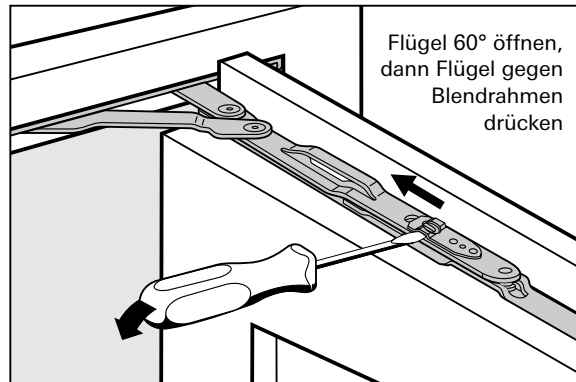

Axerarm R

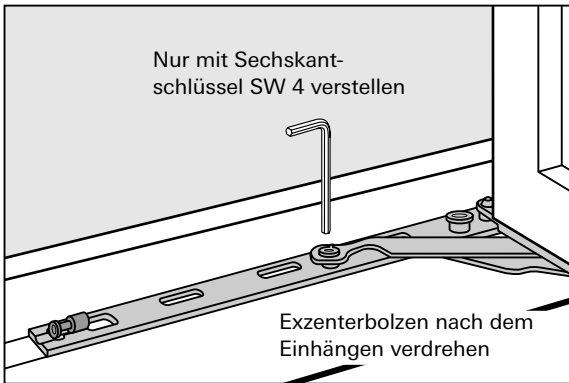

Ecklager R

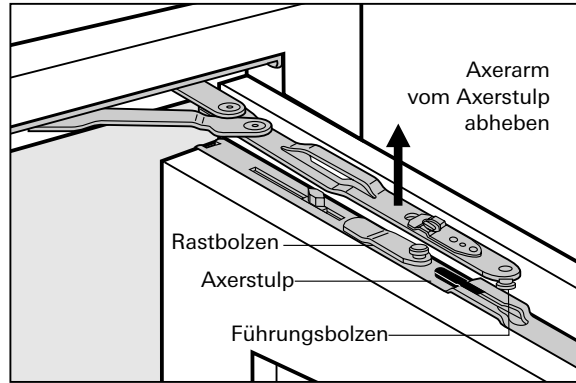

Axerarm R

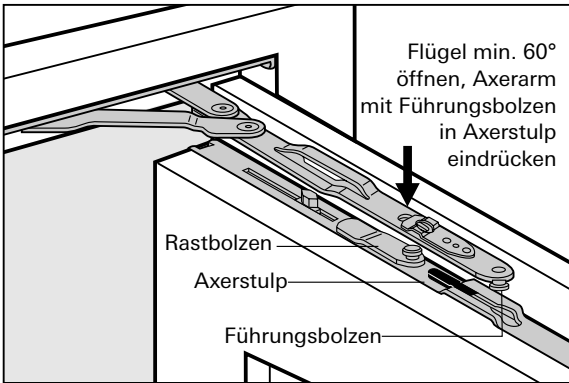

Axerarm R

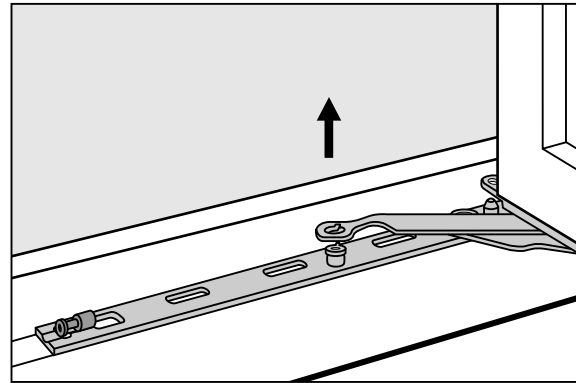

Ecklager R

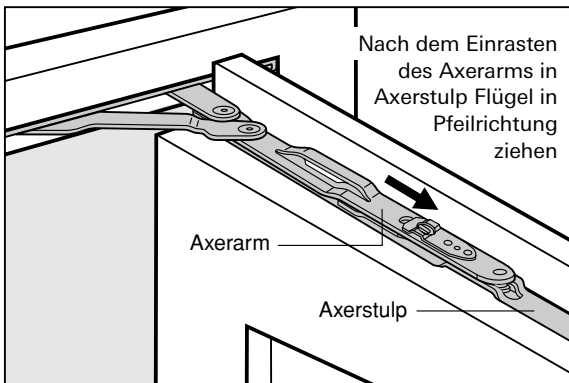

Axerarm R

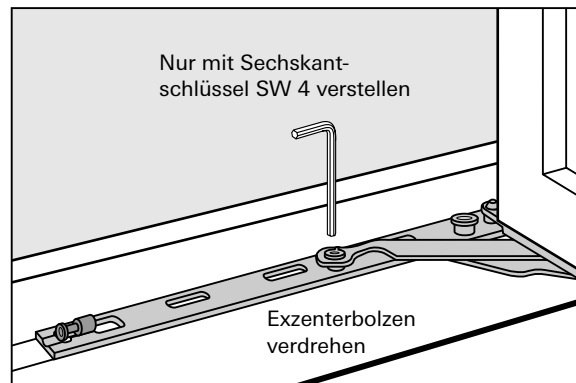

Ecklager R

# Wartungsanleitung funktionsrelevanter Bauteile Holzfenster und -türen.

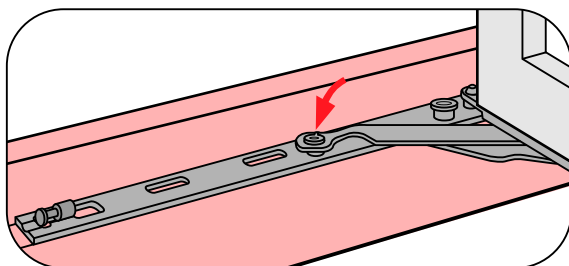
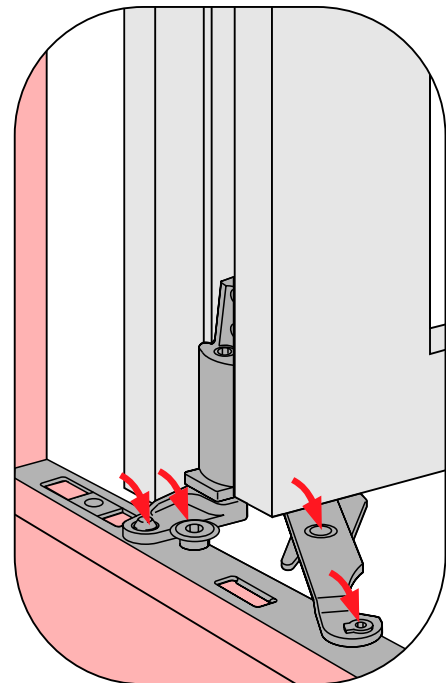
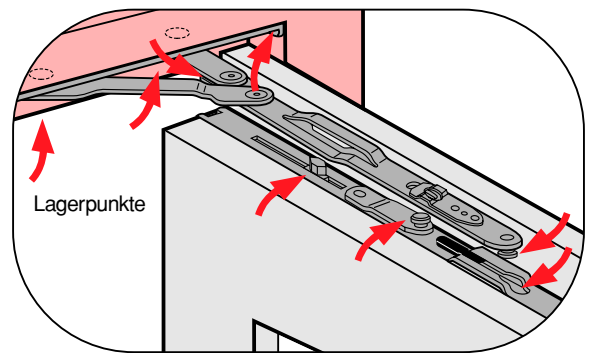
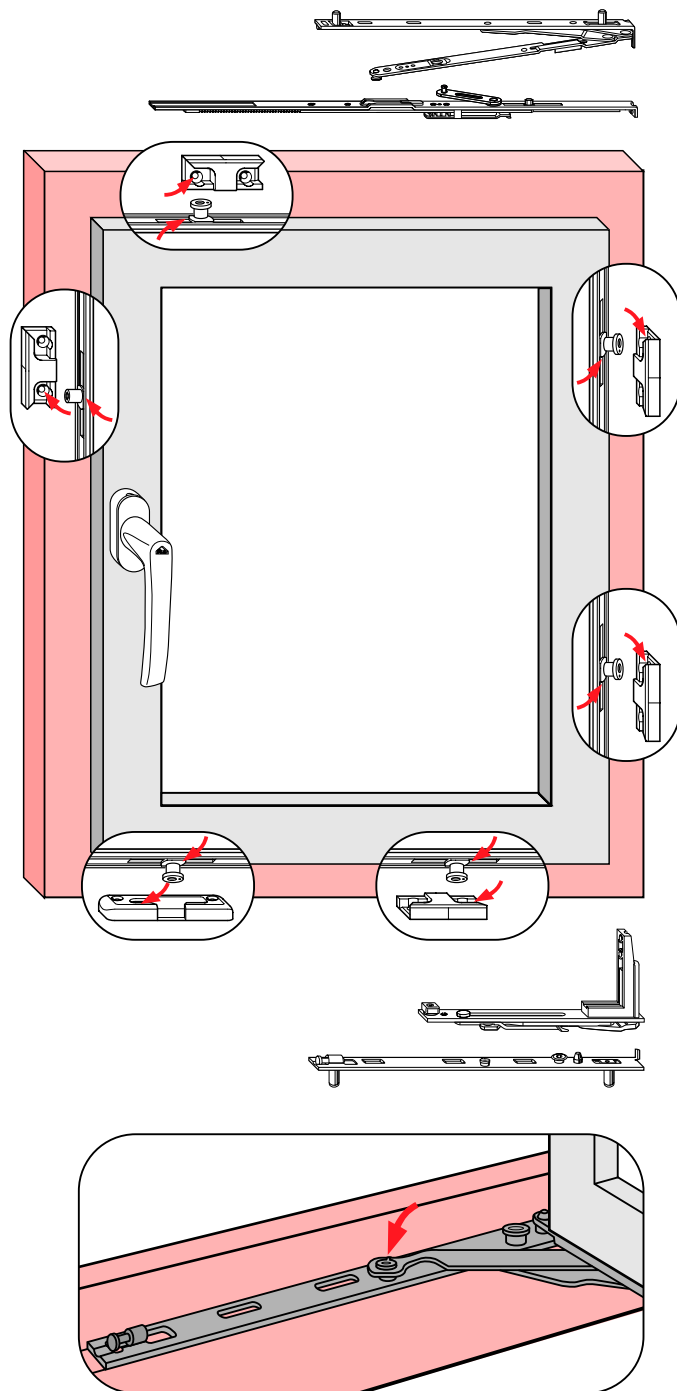

## Wartung



Durch regelmäßiges **Fetten und Ölen\*** (mind. 1x jährlich) aller funktionsrelevanter Bauteile in Flügel und Rahmen erhalten Sie sich die Leichtgängigkeit Ihrer Roto-Beschläge und schützen Sie vor vorzeitigem Verschleiß. Sicherheits-schließstücke aus Stahl erfordern ständiges Einfetten, um

unnötigen Abrieb zu vermeiden. Darüber hinaus ist der Sitz der einzelnen Schrauben zu überprüfen. Eventuell gelockerte Schrauben oder abgerissene Schraubenköpfe sind umgehend anzuziehen oder zu erneuern.

\*Verwenden Sie hierzu bitte säure- und harzfreies Fett bzw. Öl aus dem Fachhandel.